

# CONTRACT VINYL WALLCOVERING

## NOTICE DE POSE / HANGING RECOMMENDATION / INSTRUCCIONES DE COLOCACIÓN / BEHANGINSTRUCTIES VERLEGANLEITUNG / ISTRUZIONI PER LA POSA / РЕКОМЕНДАЦИИ ПО НАКЛЕИВАНИЮ ОБОЕВ

N°74/2 – FR / EN / ES / NL / DE / IT / RU

### PREPARATION DES FONDS

Les fonds doivent être :

- Solides : le mur doit être résistant, stable et dur.
- Sains et secs : les causes d'humidité traitées, salpêtre et moisissures supprimés.
- Propres : éliminer poussières, anciens revêtements, et lessiver.
- Lisses et plans : pour assurer une belle finition.
- Uniformes : pour éviter tous risques de transparence.
- Normalement absorbants
- Les fonds neufs trop absorbants (plâtre, enduit plâtre, plaque de plâtre encartonnée, béton) doivent recevoir une impression maigre type le fixateur de fond Metylan I200 ou une peinture acrylique diluée.

Les fonds plâtre anciens tendres, friables doivent recevoir le durcisseur de fond Metylan I 400 ou une impression glycérophthalique diluée en ajoutant 20 à 30 % de white spirit.

Les fonds anciens, bloqués (laques ou peintures à l'huile parfaitement adhérentes) doivent être lessivés avec une lessive alcaline et rincés.

### THE WALLS SHOULD BE :

- Solid : the wall should be resistant, stable and hard.
- Sound and dry: all signs of dampness should be treated, and all saltpetre and mildew removed.
- Clean : remove all dust, old wallcoverings, and wash.
- Smooth and flat : to ensure an excellent finish.
- Even : make sure that the colour of the surface is even to avoid any risk of transparency.
- Averagely absorbent thin coat of primer : either with a glycerine primer diluted with 30% white spirit
- All (such as those covered with an oil based paint or gloss) should be sanded down and given a bonding primer.

### PREPARACIÓN DE LOS FONDOS

Los fondos deben ser :

- sólidos: el muro debe ser resistente, estable y duro.
- sanos y secos : las causas de humedad tratadas, el salitre y el mohó suprimidos.
- limpios: elimine polvos, antiguos pavimentos, y limpiar.
- lisos y planos: para asegurar un acabado perfecto.
- uniformes: para evitar todo riesgo de transparencia.
- normalmente absorbentes:
- los fondos nuevos demasiado absorbentes deben recibir una imprimación fina tipo fijador de fondo Metylan I200 o una pintura acrílica diluida. Los fondos de yeso antiguos, blandos deben recibir un endurecedor de fondo Metylan I 400 o una imprimación gliceroftálica diluida añadiendo 20 a 30% de white spirit

- los fondos bloqueados (lacas o pinturas al óleo deben ser lijados y recibir un primario de agarre.

### VOORBEREIDING VAN DE MUREN

De muren moeten:

- Stevig zijn: de muur moet bestendig, stabiel en hard zijn.
- Vrij van aanslag en droog zijn: eventuele vochtigheid behandelen, salpeter en schimmel verwijderen.

- Schoon zijn: stof, oud behang verwijderen en de muren reinigen.
- Glad en vlak zijn: voor een mooie afwerking.
- Uniform zijn: om risico op doorzichtigheid te vermijden.
- Normaal absorberend zijn.
- Nieuwe muren die zeer absorberend zijn (pleisterwerk, gipsplaat, beton) moeten behandeld worden met een primer zoals Metylan I200 of verdunde acrylverf. Muren met brokkelig en zacht pleisterwerk moeten behandeld worden met een verhardende laag zoals Metylan I400 of een verdunde glycerophthalic verf door 20 à 30% white spirit toe te voegen.
- Oude muren met een niet te verwijderen laag (lak of olieverf die absoluut niet bladdert) moeten met een alkaline reiniger gereinigd en daarna gespoeld worden.

### VORBEREITUNG DES UNTERGRUNDS

Die Untergründe müssen sein:

- Solide: der Untergrund muss widerstandsfähig, stabil und hart sein.
- Intakt und trocken: Ursachen für Feuchtigkeit müssen beseitigt sein, Schimmel und Salpeter müssen entfernt sein.
- Sauber: Staub und alte Beschichtungen entfernen und abwaschen.
- Glatt und eben: für ein optimales Oberflächenbild.
- Einheitlich: um transparente Stellen zu vermeiden.
- Normal absorbierend
- Neue Oberflächen, die zu saugfähig sind (Gips, Putz, Gipskartonplatten, Beton) müssen mit einer dünnen Grundierung wie Metylan I200 oder verdünnter Acrylfarbe grundiert werden.

Weiche, bröckelige Altputzuntergründe sollten mit dem Grundierungshärter Metylan I 400 oder einer mit 20 bis 30 % White Spirit verdünnten Glycerophthal-Grundierung versehen werden.

Alte, abgesperrte Untergründe (stark haftende Lacke oder Ölfarben) müssen mit einem mit einem alkalischen Reinigungsmittel abgewaschen und abgespült werden.

### PREPARAZIONE DEI FONDI

I fondi devono essere:

- Solidi: il muro deve essere resistente, stabile e duro.
- Sani e asciutti: eliminare le cause d'umidità trattate, il salnitro e le muffe.
- Puliti: rimuovere la polvere, i vecchi rivestimenti e lavare.
- Lisci e piatti: per garantire una buona finitura.
- Uniformi: per evitare qualsiasi rischio di trasparenza.
- Normalmente assorbenti
- I fondi nuovi troppo assorbenti (intonaco, rivestimento in gesso, cartongesso, calcestruzzo) devono essere trattati con un primer sottile come Metylan I200 fissativo o una vernice acrilica diluita.

I vecchi fondi in gesso tenero e friabile devono essere trattati con il primer indurente Metylan I 400 o con un primer gliceroftalico diluito aggiungendo il 20-30% di acqua ragia.

I fondi vecchi e ricoperti (da lacche o colori ad olio perfettamente aderenti) devono essere lavati con un

detergente alcalino e risciacquati.

### ПОДГОТОВКА ПОВЕРХНОСТИ:

Поверхность стены должна быть:

- Прочной: стена должна быть устойчивой, стабильной и твердой.
- Обработанной и сухой: без следов сырости, селитры и плесени.
- Чистой: обработанной, без следов пыли и старого клея.
- Гладкой и ровной: для безупречной поклейки.
- Однородной: во избежание риска прозрачных участков.
- С нормальной впитывающей способностью
- Свежие поверхности с повышенной степенью абсорбции (такие как штукатурка, гипсовые покрытия, гипсокартон, бетон) должны быть покрыты тонким слоем грунтовки, например, грунт-фиксатором Metylan I200 или разбавленной акриловой краской.

Рыхлые или мягкие старые отштукатуренные поверхности следует покрыть грунт-отвердителем Metylan I400 или разбавленной глицерофтальной грунтовкой с добавлением 20-30% уайт-спирита.

Старые забитые лакокрасочными изделиями (стойкими лаками или масляными красками) поверхности необходимо промыть щелочным моющим средством и протереть.



- Poser le 2eme lé dans le sens indiqué au dos de cette notice de pose

- Place the 2nd strip in the direction indicated on the back of the instructions

- Coloque la segunda tira en la dirección indicada en el reverso de las instrucciones

- Breng de 2de baan aan zoals aangegeven wordt op de achterkant van deze instructies.

- Die 2. Bahn in der auf der Rückseite dieser Verlegeanleitung angegebenen Richtung verlegen.

- Posizionare la 2° striscia nella direzione indicata sul retro delle istruzioni di posa

- Уложите 2-ю полосу в направлении, указанном на обратной стороне данной инструкции

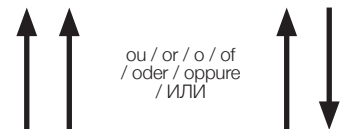

**Attention !** Appréziez le résultat dès la pose du troisième lé. Les réclamations portant sur plus de trois lés ne seront pas prises en considération. En cas de livraison de plusieurs rouleaux : commencez par le plus haut numéro.

**Attention !** Check the material after having hung three lengths. We do not accept any claim in excess of the first three lengths applied. Where several rolls are supplied : start with the highest roll number.

**Atención!** Aprecie el resultado después de colocar tres tiras. No se aceptan reclamaciones después de haber

colocado tres tiras. Cuando se entreguen varios rollos, comenzar por rollo con el número de rollo más alto.

**Let op!** Bekijk het resultaat na het aanbrengen van de 3de baan. Claims na het aanbrengen van meer dan drie banen kunnen niet in overweging genomen worden. Bij levering van meerdere rollen: begin met de rol met het hoogste nummer.

**Achtung!** Beurteilen Sie das Ergebnis, sobald die dritte Bahn verlegt ist. Reklamationen, die mehr als drei Bahnen betreffen, werden nicht berücksichtigt. Wenn mehrere Rollen geliefert werden von mehreren Rollen:

mit der höchsten Zahl beginnen.

**Attenzione!** Il risultato dovrebbe essere visibile dopo la posa della terza striscia. I reclami riguardanti più di tre strisce non saranno presi in considerazione. In caso di consegna di diversi rotoli: iniziare con il numero più alto.

**Внимание!** Результат заметен уже после укладки третьей полосы. Не принимаются претензии в случае укладки более 3 полос. Если поставка предусматривает несколько рулонов, начните с наибольшего числа.

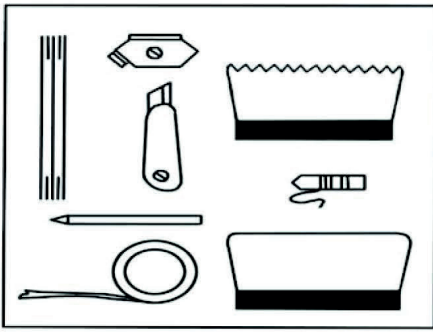

- Ces outils sont recommandés pour la pose des revêtements muraux.
- These are the tools you need to apply contract wall covering.
- Estas herramientas se recomiendan para la aplicación de revestimientos murales.
- Voor het aanbrengen van behang heeft u dit gereedschap nodig.
- Diese Werkzeuge werden für die Verlegung von Wandbekleidungen empfohlen.
- Si raccomanda di utilizzare questi strumenti per la posa dei rivestimenti murali.
- Эти инструменты рекомендуются для наклейки обоев.



- Utiliser une colle de type OVALIT TM, sans la diluer.
- Use a heavy duty vinyl paste such as OVALIT TM without diluting it.
- Utilice una cola tipo OVALIT TM.
- Gebruik onverdunde lijm van het type OVALIT TM.
- Einen Kleber des Typs OVALIT TM verwenden, diesen nicht verdünnen.
- Utilizzare una colla di tipo OVALIT TM, senza diluirla.
- Используйте клей типа OVALIT TM (без разведения).

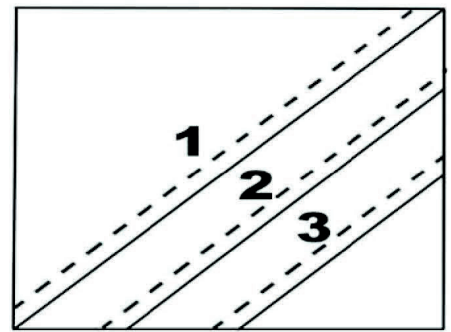

- Coupez les lés à la hauteur plafond-plancher + 5 cm afin de compenser le surplus au plafond et aux plinthes. Numérotez les lés avec un crayon de graphite.
- Cut the pieces to length + 5 cms. In view of extra at ceiling and skirting board. Number the pieces, using a graphite pencil.
- Cortar las tiras a la altura de la pared + 5 cm. a fin de poder compensar las diferencias entre el cielo y el zócalo. Numerar las tiras, utilizando exclusivamente un lápiz de grafito.
- Snijd de banen op maat met een marge van 5 cm voor het plafond en de plinten. Nummer de banen met een grafietpotlood.
- Die Bahnen auf die Höhe der Decke +5 cm zuschneiden, um den Überstand an der Decke und den Sockelleisten auszugleichen. Die Bahnen mit einem Bleistift nummerieren.
- Tagliare le strisce all'altezza del soffitto/pavimento + 5 cm per compensare l'eccesso sul soffitto e sui battiscopa. Numerare le strisce con una matita di grafite.
- Отрежьте полосы до высоты потолка, прибавив 5 см, чтобы компенсировать возможные неровности на потолке и плинтусах. Пронумеруйте их графитным карандашом.

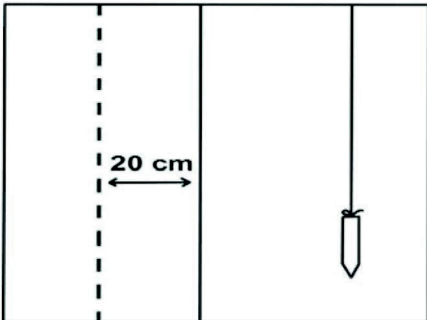

- Tracer une ligne verticale au fil à plomb de sorte qu'à environ 20 cm. du premier lé, le lé suivant peut être posé dans le coin initial.
- Mark a perpendicular line so that the first drop can be hung at 20 cms. through the corner.
- Trazar una línea vertical, de tal manera que la banda pueda ser aplicada aproximadamente a 20 cm. de la esquina inicial.
- Trek een verticale lijn met behulp van een looddraad zodat op zo'n 20 cm van de eerste baan, de volgende behangbaan in de eerste hoek aangebracht kan worden.
- Zeichnen Sie mit einem Lot eine senkrechte Linie, so dass in ca. 20 cm Abstand von der ersten Bahn die nächste Bahn in die Ausgangsecke gelegt werden kann.
- Tracciare una linea verticale con un filo a piombo in modo che a circa 20 cm dalla prima striscia, la striscia successiva possa essere posata nell'angolo iniziale.
- С помощью отвеса проведите вертикальную линию так, чтобы на расстоянии около 20 см от первой полосы в исходном углу можно было уложить следующую полосу.

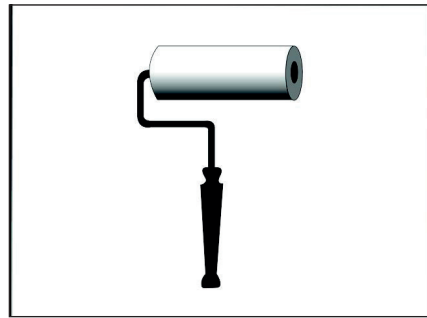

- Simple encollage du mur uniformément avec un rouleau à poils courts.
- Paste the wall evenly with a roller to remove all paste streaks and ridges
- Encole la pared uniformemente con un rodillo de pelos cortos.
- Breng een uniforme laag lijm aan op de muur met behulp van een roller met korte haren.
- Den Kleber mit einer kurzflorigen Walze einschichtig und gleichmäßig auf die Wand auftragen.
- Semplice incollaggio uniforme della parete con un rullo a pelo corto.
- Нанесите на стену клей однородным слоем при помощи валика с коротким ворсом.

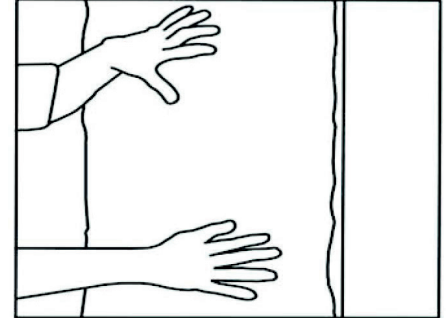

- Poser le premier lé contre la ligne verticale
- Locate the edge of the first piece against the vertical line.
- Aplicar la tira 1 junto a la línea vertical.
- Breng de eerste baan aan tegen de verticale lijn.
- Den Rand der ersten Bahn an die vertikale Linie anlegen.
- Posare la prima striscia contro la linea verticale.
- Приложите первую полосу к вертикальной линии.

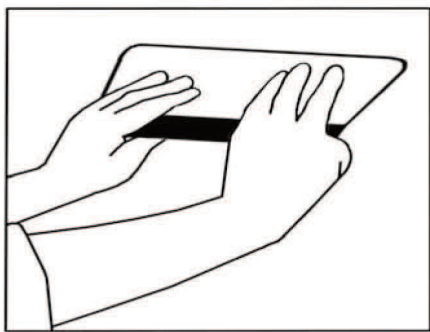

- Maroufler le lé à l'aide d'une spatule dans le sens vertical.
- Using spatula push the piece with pressure in a vertical direction.
- Alisar ligeramente la tira con una espátula, en sentido vertical.
- Strijk de baan glad met behulp van een schraper.
- Die Bahn mit einem Spatel senkrecht aufziehen.
- Stendere il foglio verticalmente con l'ausilio di una spatola.
- Шпателем разгладьте полосу в вертикальном направлении.

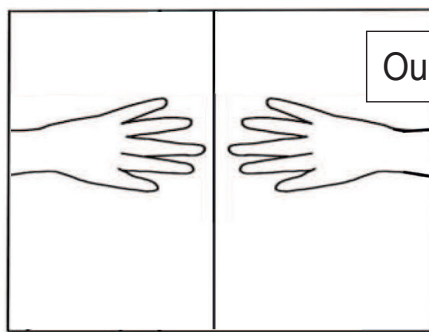

- JOINTS :**
- Bord à bord possible car le revêtement est émarginé. Cependant, une finition parfaite sera obtenue par double coupe selon les indications suivantes.
- JOINTS :**
- The wallcovering being timmed but seam is possible. Nevertheless a perfect finish can be obtained by overlapping as follows.
- JUNTAS :**
- De borde a borde ya que el revestimiento está pre-cortado en los bordes. No obstante, se obtendrá un acabado perfecto mediante un corte doble.
  - NADEN: Naden zijn mogelijk aangezien het behang afgesneden is. Echter, een perfecte afwerking is mogelijk door het behang op de volgende wijze twee keer te snijden.
  - FUGEN: Das Verlegen Kante an Kante ist möglich, da die Bekleidung abgeschrägt ist. Ein perfektes Finish wird jedoch durch doppelten Zuschnitt gemäß den folgenden Anweisungen erreicht.
- BORDI :** Bordo a bordo possibile poiché il rivestimento è smussato. Tuttavia, si ottiene una finitura perfetta con un doppio taglio secondo le seguenti indicazioni.
- СТЫКИ:** Благодаря тому, что полотнище не предусматривает декоративной полосы, возможна укладка кромка к кромке. Тем не менее, идеальная отделка достигается при наклеивании внахлест в соответствии со следующими указаниями.

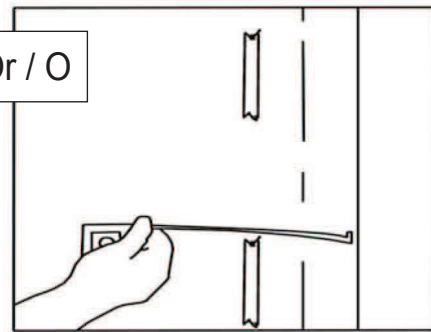

- Encoller le mur pour le deuxième lé, poser ce dernier sur le deuxième avec un recouvrement de 3 cm
- Apply the adhesive to the wall and hang the second sheet so that it overlaps with 3cm the first length
- Aplicar la cola directamente sobre la pared. Colocar el primer paño. Aplique el segundo paño, solapando 3 cm. sobre el primero.
- De muur met lijm bestrijken voor de tweede baan, deze baan 3 cm over de eerste baan laten overlappen.
- Kleber für die zweite Bahn auf die Wand auftragen, die zweite Bahn mit einer Überlappung von 3 cm an die erste Bahn anlegen.
- Incollare il muro per la seconda striscia e posarla sopra la prima sovrapponendola di 3 cm.
- Отступите от предыдущей полосы примерно на 3 см, чтобы наклеить поверх нее следующую.

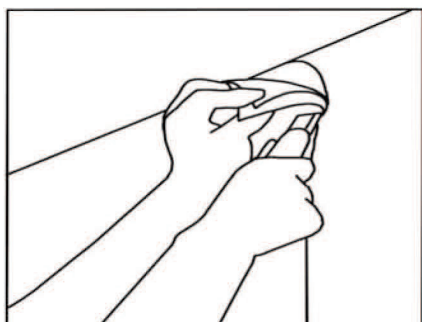

- Pratiquez près du plafond une entaille verticale d'environ 5 cm. à travers les deux bandes à l'aide du cutter.
- Using a Stanley knife make a small vertical cut in the overlap near the ceiling
- Con una cuchilla, haga un corte vertical de aproximadamente 5 cm. en la parte superior de la superposición, cerca del techo.
- Maak bij het plafond met een cutter een verticale inkeping van zo'n 5 cm in beide banen.
- Mit dem Cutter nahe der Decke einen vertikalen Schnitt von ca. 5 cm durch die beiden Bahnen durchführen.
- Praticare in prossimità del soffitto un'incisione verticale di circa 5 cm attraverso le due strisce con un taglierino.
- В области потолка с помощью канцелярского ножа сделайте через обе полосы вертикальный разрез высотой около 5 см.

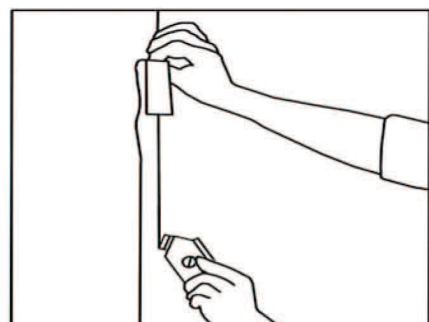

- Coupez les parties chevauchantes à l'aide d'un couteau spécial
- Cut the overlap with a suitable cutting knife
- Corte las partes superpuestas con una cuchilla especial.
- Snijd de overlappende delen met behulp van een speciaal behangmes.
- Die überlappenden Teile mit einem Spezialmesser abschneiden.
- Tagliare le parti sovrapposte con un coltello speciale.
- Обрежьте накладывающиеся друг на друга части специальным ножом.

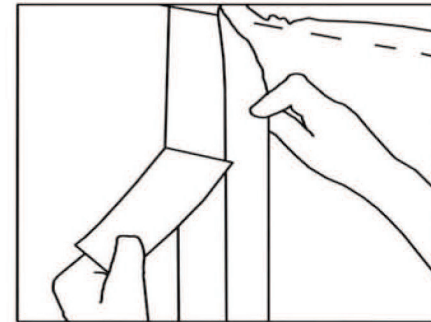

- La languette supérieure se détache d'elle-même, il suffit de retirer celle de dessous. Procéder à un ajout de colle si nécessaire au niveau du joint
- Remove the outer and inner edges of trimmes wallcovering
- La franja superior se cae por sí sola. Eliminar la parte inferior.
- Het bovenste reepje komt vanzelf los, verwijder de onderste reep. Gebruik indien nodig extra lijm bij de naad.
- Der obere Teil der Bahn löst sich von selbst, entfernen Sie nur den unteren Teil. Gegebenenfalls Kleber an der Fuge hinzufügen.
- Il lembo superiore si staccherà da solo, basta rimuovere quello sottostante. Se necessario, aggiungere altra colla al bordo.
- Верхняя накладка снимается самостоятельно. Открепите нижнюю накладку, при необходимости проклеив стык.

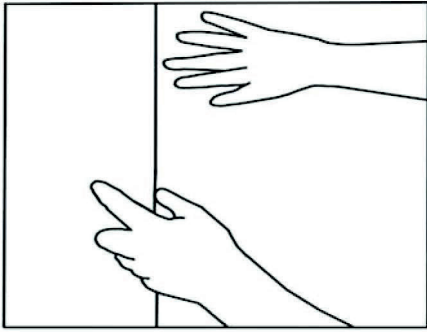

- Refermez le joint. Pressez-le lé à la spatule. Laver les traces de colle à l'eau claire immédiatement
- Close the joint. Seal smoothly with a spatula. Wash off excess adhesive with clean water
- Sellar la junta y alisar con la espátula. Eliminar directamente el exceso de cola, con un paño humedecido en agua limpia.
- Druk de banen tegen elkaar en druk ze aan met de schraper. Verwijder de lijmresten onmiddellijk met wat schoon water.
- Die Fuge schließen. Mit einem Spatel andrücken. Kleberrückstände sofort mit klarem Wasser abwaschen.
- Chiudere il bordo. Premerlo con una spatola. Lavare immediatamente ogni traccia di colla con acqua pulita.
- Зафиксируйте стык, прижав его шпателем. Сразу же смойте клей чистой водой.

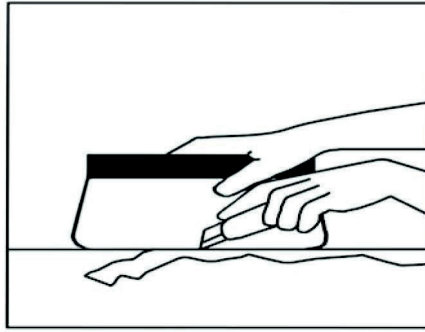

- Enlevez les chutes près du plafond et de la plinthe à l'aide du couteau et de la spatule. Pressez le vinyle avec la spatule, gardez le couteau dans l'entaille et déplacez la spatule
- Remove the strip at ceiling and plinth with spatula and Stanley knife ; always move the spatula while keeping the knife in the cut
- Eliminar el exceso de papel en la parte superior e inferior con una espátula y una cuchilla. Para ello, desplazar la cuchilla junto con la espátula.
- Snijd de uitstekende delen bij het plafond en de plinten weg met behulp van het mes en de schraper. Druk op het vinyl met de schraper, houd het mes in de groef en beweeg de schraper.
- Rückstände nahe der Decke und an der Fußleiste mit dem Messer und dem Spatel entfernen. Das Vinyl mit dem Spatel andrücken, das Messer in der Kerbe positionieren und dabei den Spatel bewegen.
- Rimuovere le parti in eccesso vicino al soffitto e al battiscopa con un coltello e una spatola. Premere il vinile con la spatola, tenere fermo il coltello nell'incisione e spostare la spatola.
- Удалите обрезки у потолка и плинтуса с помощью ножа и шпателя. Для этого прижмите обои шпателем, проводя лезвием ножа по выемке и перемещая шпатель.



Référence/Reference/ Referencias / Referentie / Referenz / Riferimento / Артикул	Bain n° / Batch / Tinte n° / Badnummer / Bad Nr. / Colore n° / Партия n°	Pièce n° / Piece / Pieza n°. / Onderdeelnummer / Teile- Nr. / Pezzo n° / Деталь n°	Longueur / Length/ Ancho/ Lengte / Länge / Lunghezza / Длина	Métrage gratuit / Additional lengths free of charge / Metrage adicional gratuito / Gratis extra banen / Gratis gelieferte Meter- zahl / Metraggio gratuito / Бесплатный метраж

# Texdecor • Group

2, rue d'Hem - 59780 Willems  
Tel : +33 (0)3 20 61 77 17

www.texdecor.com  
www.casamance.com